



drotec

BOMBAS INDUSTRIALES

Seguridad en impulsión y conducción de fluidos

Serie NDQ

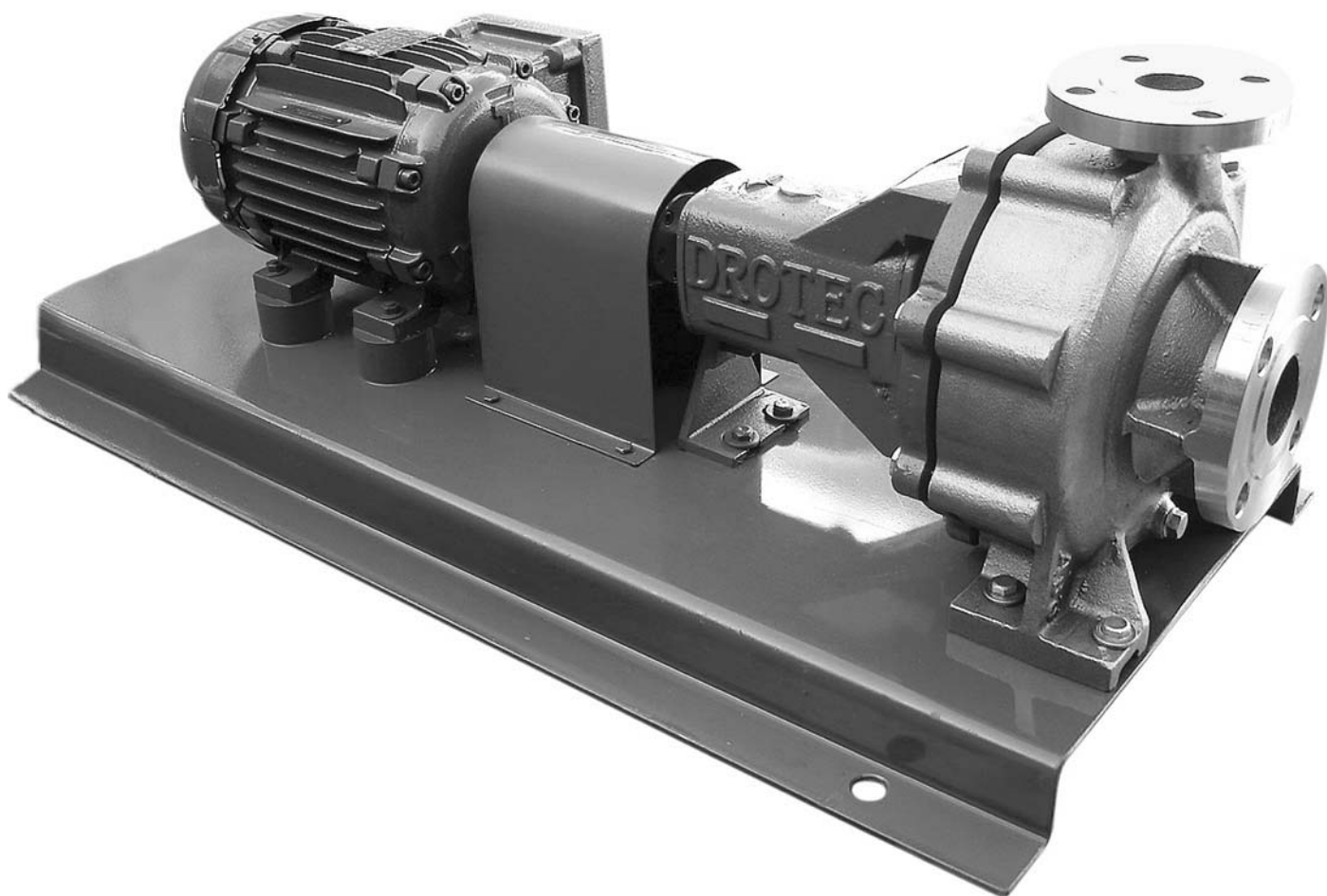

BOMBAS CENTRÍFUGAS NORMALIZADAS

CARACTERÍSTICAS GENERALES

Bombas centrífugas con dimensiones de acuerdo con DIN 24255. La serie NDQ ofrece 32 modelos usando solo 3 tamaños de soportes, aportando flexibilidad e intercambiabilidad de piezas.

Son bombas horizontales de una sola etapa con aspiración axial y descarga radial. Impulsor cerrado en voladizo hidráulicamente equilibrado. Están disponibles también en construcción vertical y monoblock.

Los rodamientos ampliamente sobredimensionados alojados en robusto soporte son lubricados por grasa en la versión standard y la lubricación por aceite con visor de nivel es opcional. Cuando las condiciones de servicio son extremas, se provee un conjunto bastidor, eje y rodamientos reforzado.

Todas las bombas poseen conexiones de venteo y drenaje.

Su diseño permite desmontar las partes giratorias de la bomba sin desmontar cañerías de succión ni descarga utilizando un acoplamiento con distanciador. Como se aprecia en la figura, el cuerpo de la bomba y el motor eléctrico no deben ser removidos para desarmar la bomba para inspección y reparación. Esto permite conservar la alineación inicial.

Drotec suministra todos los conjuntos bomba, base y motor de la serie NDQ con acoplamientos con distanciador para aprovechar esta ventaja.

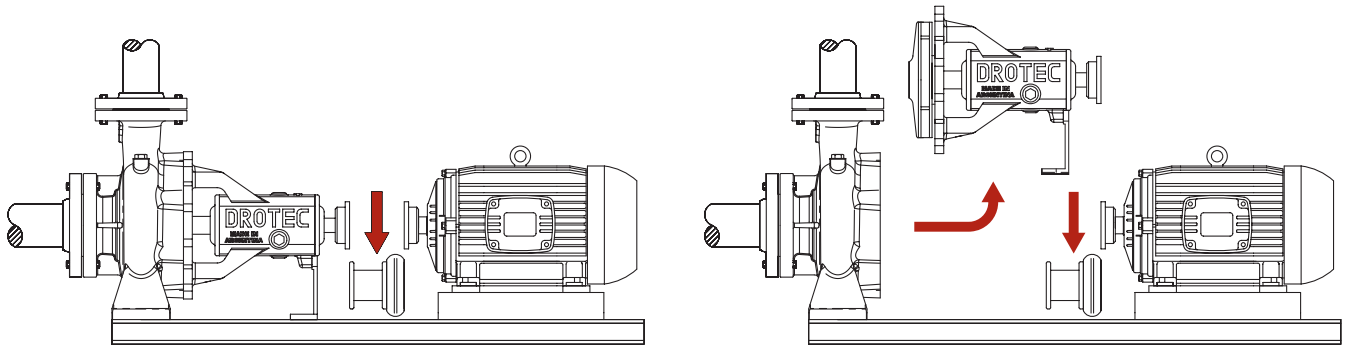

SISTEMA DE SELLADO

La primera opción es un sello mecánico simple de disposición interior según DIN 24960. El uso de sellos normalizados dimensionalmente conlleva la flexibilidad de colocar la marca que se desee. Las configuraciones de materiales dependen de la aplicación: Caras de carburo de silicio, Tungsteno, cerámica, aceros inoxidables, grafito junto con una variedad de elastómeros permiten obtener un sellado adecuado para cada aplicación.

Como equipamiento normal las bombas NDQ están provistas con un Flow Plan 1. Se trata de un sistema de recirculación interno desde la zona de alta presión de la carcasa hacia el alojamiento del sello mecánico. Una pequeña parte del flujo principal (caudal de la bomba) recircula a través de un conducto existente en la tapa de la bomba hasta la zona de alojamiento del sello mecánico. El caudal de recirculación fluye sobre las pistas rotativa y estacionaria lavando el sello tanto en las caras como en el resorte.

Este sistema ayuda a mantener el sello limpio y libre de eventuales partículas así como a la refrigeración y lubricación del mismo. Esto se traduce en una mayor vida útil del sello.

Como opción se ofrecen sellos dobles con fluidos barrera de variada o sellos tipo cartucho.

También es posible utilizar empaquetaduras. En ese caso, las camisas de desgaste son de material endurecido a fin de prolongar la vida útil. Anillos de lavado e inyección de líquido limpio están disponibles en este sistema de sellado.

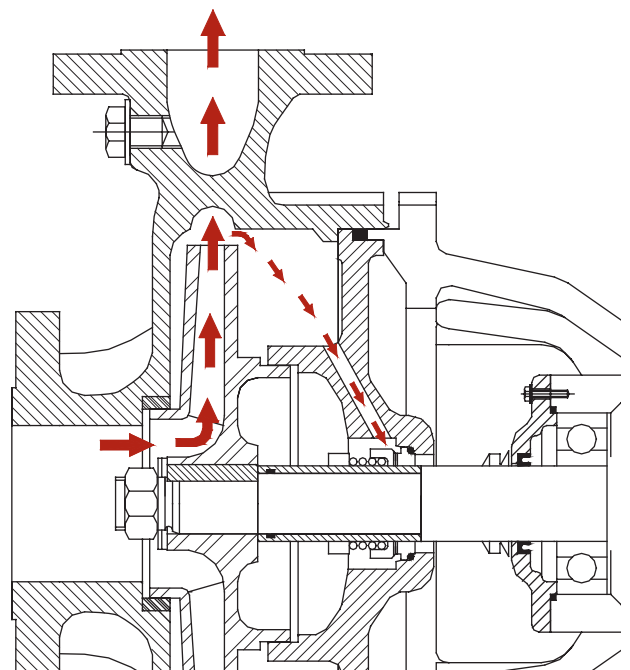

MATERIALES DE CONSTRUCCIÓN

Se ofrecen basicamente en dos alternativas: partes en contacto con el líquido de Fundición Gris ASTM A48 Clase 30 o acero inoxidable fundido AISI 316 (ASTM A351 CF8M). Fundición nodular, bronce, otros aceros inoxidables o aleaciones especiales están disponibles a pedido.

CARACTERÍSTICAS TÉCNICAS

Caudal: hasta 500 m³/h. **Altura de descarga:** hasta 100 mcl. **Rango de temperatura:** -50°C a 200°C

APLICACIONES

Líquidos limpios o ligeramente sucios. Servicios generales en industrias, aptas para servicio continuo y procesos. Recomendadas para líquidos corrosivos con la combinación de materiales adecuados. Aptas para pesos específicos mayores que 1 y viscosidades mayores a la del agua.

CALIDAD

Drotec posee certificación ISO 9001:2000. Esta política se traduce en un control de procesos y materiales (con trazabilidad en fundiciones) y ensayos, tanto hidrostáticos como de funcionamiento, de todos los equipos previo a la entrega.

ASESORAMIENTO

Tanto nuestro equipo técnico de ventas como nuestros representantes están capacitados y dispuestos a asesorarlo y orientarlo en la selección del mejor equipo para su aplicación. Esto incluye la selección de la bomba, compatibilidad química, evaluación de la instalación, etc.

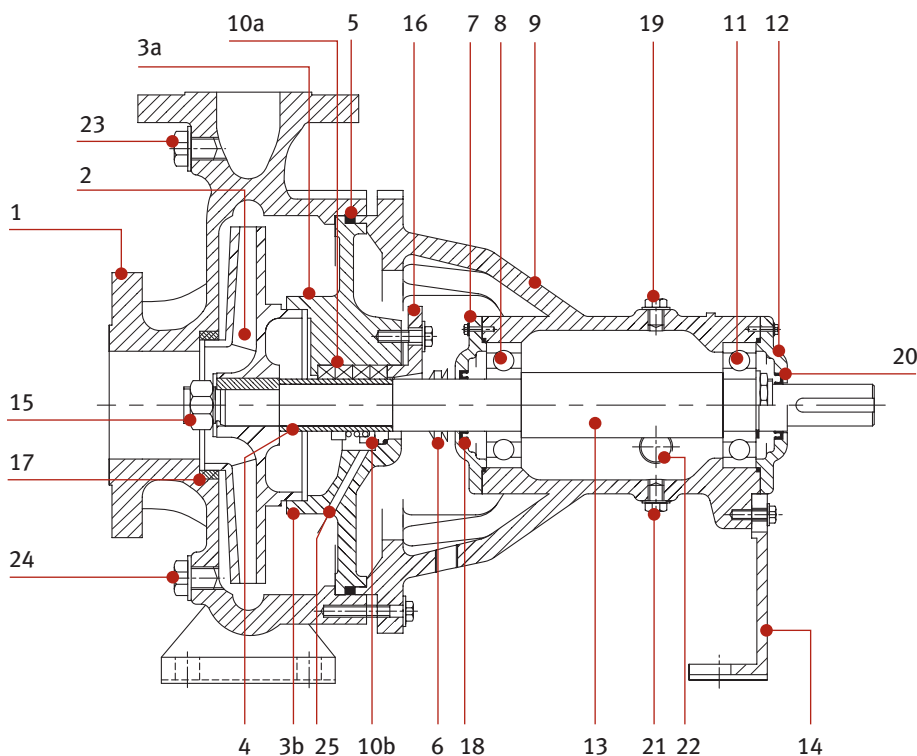

POSICIÓN:

- 1 | Cuerpo
- 2 | Impulsor
- 3a | Tapa prensa
- 3b | Tapa sello
- 4 | Camisa de eje
- 5 | O-Ring / Junta
- 6 | V-Ring
- 7 | Tapa rodamiento anterior
- 8 | Rodamiento anterior
- 9 | Soporte
- 10a | Empaquetadura
- 10b | Sello mecánico
- 11 | Rodamiento posterior
- 12 | Tapa rodamiento posterior
- 13 | Eje
- 14 | Pie de soporte
- 15 | Tuerca impulsor
- 16 | Prensa estopa
- 17 | Conjunto aros de roce **
- 18 | Retén anterior **
- 19 | Tapón aceite **
- 20 | Retén posterior **
- 21 | Drenaje Carter **
- 22 | Visor nivel de aceite **
- 23 | Venteo bomba
- 24 | Drenaje bomba
- 25 | Lubricación - Plan 1

** Opcional. Consultar por disponibilidad

Este despiece no es apto para solicitar repuestos. Utilice el despiece certificado e indique Número de Serie del equipo.

DIMENSIONES

TAMAÑO	DIMENSIONES DE LAS BRIDAS		DIMENSIONES DE LA BOMBA					DIMENSIONES DE LAS PATAS					DIMENSIONES DEL EJE				
	Succión	Descarga	a	f	h1	h2	X*	m1	m2	n1	n2	s	d	u	v	l	q**
25-160	1"	1"	65	285	112	160	40	100	70	220	180	12	22	6	32	48	24
25-200	1 1/2"		80	360	160	180	50	100	70	240	190	14	24	8	40	50	30
32-160	2"	1 1/2"	80	360	132	160	50	100	70	240	190	14	24	8	40	50	30
32-200					160	180											
32-250					180	225											
40-160	2 1/2"	1 1/2"	80	360	132	160	50	100	70	240	190	14	24	8	40	50	30
40-200					160	180											
40-250					180	225											
40-315					200	253											
50-160	2 1/2"	2"	100	360	160	180	50	100	70	265	212	14	24	8	40	50	30
50-200					180	225											
50-250					200	250											
50-315	3"	2 1/2"	125	470	225	280	140	160	120	360	280	18	32	10	70	80	40
65-160	160				200												
65-200	180				225												
65-250	3"	2 1/2"	125	470	200	250	140	160	120	400	315	18	32	10	70	80	40
65-315					225	280											
65-400					250	355											
80-160	4"	3"	125	470	360	180	140	160	120	320	250	14	24	8	40	50	30
80-200					200	280											
80-250					250	315											
80-315					280	355											
80-400	4"	3"	125	470	250	355	140	160	120	435	355	22	42	12	60	110	50
100-200					200	280											
100-250					250	315											
100-315	5"	4"	140	530	280	355	140	200	150	500	400	22	42	12	60	110	50
100-400					280	355											
125-250					470	250											
125-315	6"	5"	140	530	280	355	140	200	150	500	400	22	42	12	60	110	50
125-400					280	355											
150-315					315	400											
150-400	8"	6"	160	530	280	400	140	200	150	550	450	22	42	12	60	110	50
150-400					315	450											

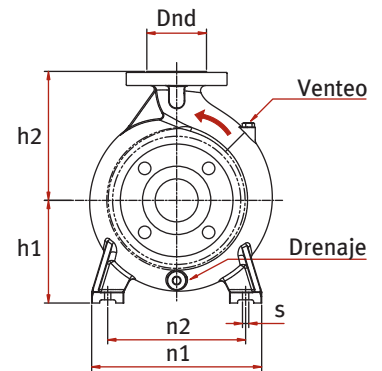
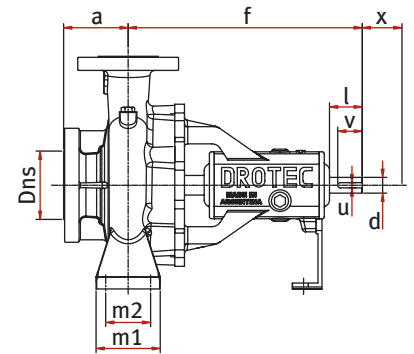

* Distancia para el desarme
 ** Diámetro del eje en la zona de la empaquetadura o el sello mecánico

Sujetas a variación sin previo aviso.
 No aptas para construcción.
 Válidas sólo para referencia.

CURVAS DE PERFORMANCE

Curvas sólo para referencia. Válidas para agua a 4° C sobre el nivel del mar.

1450 RPM

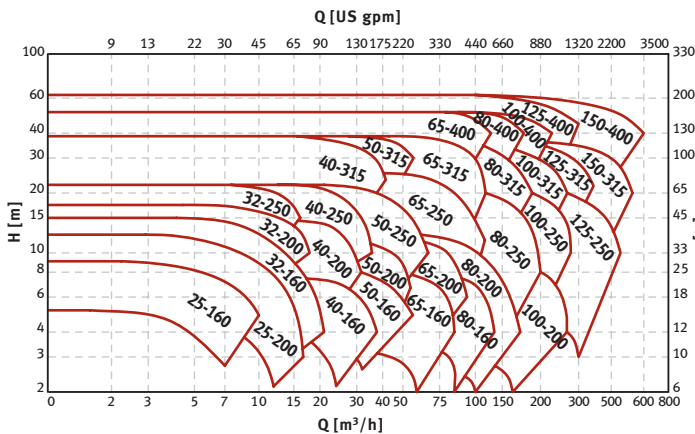

2900 RPM

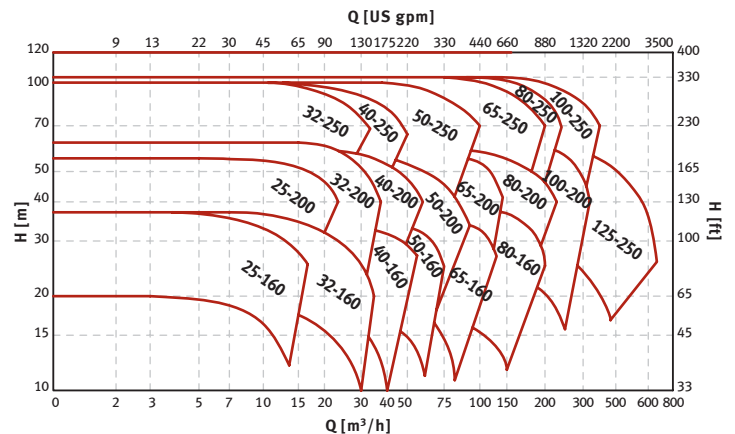

Vigencia: Mayo 2010
 NDQ-01